

---

**ТЕРМОМЕТРЫ МАНОМЕТРИЧЕСКИЕ  
КОНДЕНСАЦИОННЫЕ ПОКАЗЫВАЮЩИЕ  
ТКП-СХ**

Внесены  
в Государственный  
реестр  
под № 5227—75

---

Утверждены Государственным комитетом стандартов Совета Министров СССР 19 ноября 1975 г. Выпуск разрешен

до 01.01.1980 г.

### **НАЗНАЧЕНИЕ И ОБЛАСТЬ ПРИМЕНЕНИЯ**

Термометры манометрические конденсационные показывающие ТКП-СХ (рис. 1) предназначены для измерения температуры воздуха внутри охлаждаемого объема торгового холодильного оборудования.



Рис. 1

Термометры работают при температуре окружающего воздуха от  $-30$  до  $50^{\circ}\text{C}$ , относительной влажности воздуха 95% при температуре  $35^{\circ}\text{C}$ .

### **ОПИСАНИЕ**

Принцип действия основан на зависимости давления насыщенных паров заполнителя термосистемы от температуры измеряемой среды.

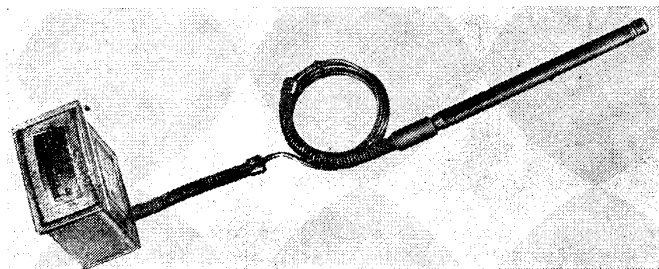
Изменение температуры контролируемой среды воспринимается заполнителем через термобаллон 7 (рис. 2) и преоб-

разуется в изменение давления, под действием которого манометрическая пружина 10 через шарнирное устройство 1, тягу 2 и поводок 4 вращает ось 13, а вместе с ней и показывающую стрелку 14.

Основным узлом термометра является термосистема, сос-



Рис. 2

тоящая из манометрической пружины 10 с держателем 9, термобаллона 7 и дистанционного капилляра 5.

Манометрическая пружина 10 с держателем 9 и циферблат 15 крепятся винтами к плате 11 механизма.

Подшипники оси 13 расположены в платах 6 и 11.

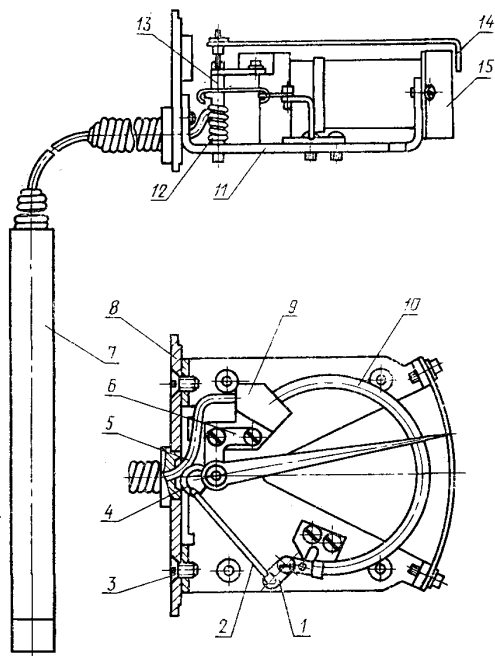
Возвратная пружина 12 закреплена одним концом на оси 13, другим в отверстии держателя 9.

Механизм термометра крепится в корпусе винтами.

Корпус закрыт крышкой 8, закрепленной винтами 3 к плате 11.

Исполнение термометров — обыкновенное.

Стр. 3 № 5227—75

## **ОСНОВНЫЕ ТЕХНИЧЕСКИЕ ХАРАКТЕРИСТИКИ**

Предел измерения от  $-25$  до  $25^{\circ}\text{C}$ .

Предел допускаемой основной погрешности не превышает  $\pm 2,5\%$  на последних двух третях шкалы и  $\pm 4\%$  на первой трети шкалы.

## **КОМПЛЕКТНОСТЬ**

Совместно с термометром поставляют паспорт.

## **ПОВЕРКА**

Термометр поверяют по инструкции № 160—62 «По поверке манометрических термометров».

*Испытания проводила государственная комиссия. Результаты испытаний рассматривал Московский центр метрологии и стандартизации.*

*Изготовитель — Министерство машиностроения для легкой и пищевой промышленности и бытовых приборов.*